



Komponenten für die Nahrungsmittelindustrie. **Zuverlässige Technologie und perfekte Hygiene.**

➤➤ Schüttgutkomponenten für das Fördern und Aus-tragen von Nahrungsmitteln müssen hohen Anforderungen in Bezug auf Hygiene und Zuverlässigkeit gerecht werden. Coperion ist hier Ihr Partner für jegliche Aufgabenstellung.

Coperion ist als Hersteller von Schüttgutkomponenten weltweit führend und mit den Eigenschaften und dem Verhalten von über 10.000 Schüttgütern vertraut. Parameter wie Korngröße, Kohäsion und Adhäsion bestimmen das Fließverhalten und somit die richtige Konstruktion und Auslegung von Schüttgutkomponenten. Durch unsere intensive Forschung und die

Entwicklung neuer Technologien setzen wir mit innovativen und reinigungsfreundlichen Prozessbauteilen aus der eigenen Fertigung die Maßstäbe in der Industrie. Das bedeutet für Sie, dass die Handhabung Ihrer Produkte auf dem neuesten Stand der Technik so hygienisch und schonend wie möglich erfolgt.

BEISPIELHAFTE EINSATZGEBIETE UNSERER KOMPONENTEN

➤ LOGISTIKANLAGE

- 1 Zellenradschleuse
- 2 Weiche
- 3 Schieber
- 4 Probenehmer

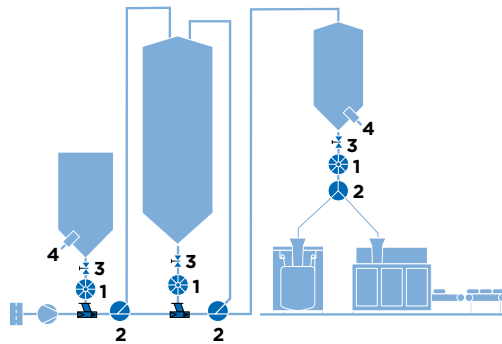

➤ MÜHLE MIT EXPLOSIONSSCHUTZ

- 1 Zellenradschleuse als ATEX-Schutzsystem
- 2 Schieber

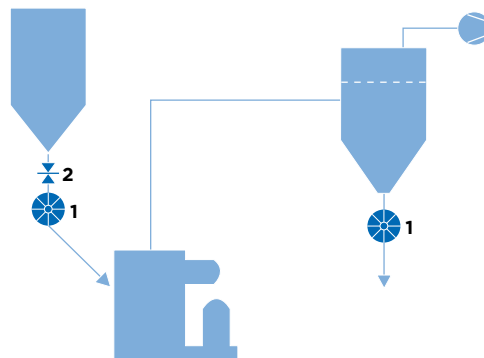

➤ ANLAGE FÜR SPRÜHTROCKNUNG

- 1 Zellenradschleuse in CIP Applikation
- 2 Weiche in CIP Applikation

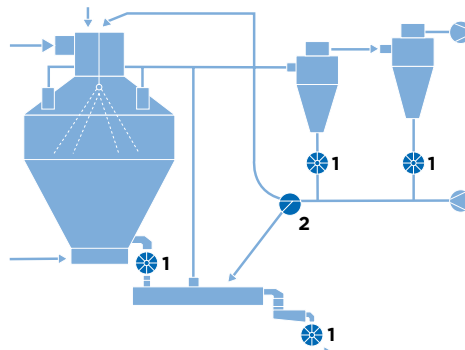

BEISPIELHAFTE FÖRDERPRODUKTE:

Milchprodukte

- Milchpulver
- Molkepulver
- Laktose
- Babynahrung
- Kasein
- ...

Stärken

- Maisstärke
- Kartoffelstärke
- Weizenstärke
- Modifizierte Stärken
- Dextrine
- ...

Grundstoffe und Zutaten

- Zucker
- Mehl
- Kaffeebohnen und -pulver
- Malz
- Kakaobohnen und -pulver
- Salz
- Reis
- Tee
- Tabak
- Sojabohnen
- Nüsse
- Kräuter
- Pektin
- Gelatine
- ...

Fertigprodukte

- Backmischungen und Backmittel
- Suppen
- Kartoffelpulver
- Instantprodukte
- Paniermehl
- Gewürze und Gewürzmischungen
- Cerealien
- Tiernahrung
- ...

➤➤ Innovative Technik für optimale Betriebssicherheit: Coperion Komponenten für die Nahrungsmittelindustrie. Langjährige Erfahrung und umfassendes Prozess-Know-how ermöglichen es uns, Ihnen individuelle und effiziente Lösungen für Ihre Produktion anzubieten. Betriebssicher, hygienegerecht und „easy to clean“.

IHRE VORTEILE:

- Hygienisches Produktdesign
- Betriebssicherheit und Langlebigkeit
- „easy to clean“: schnelle, effiziente Reinigung und Inspektion durch beste Zugänglichkeit
- Zertifizierte Ausführungen für CIP (Cleaning in Place)

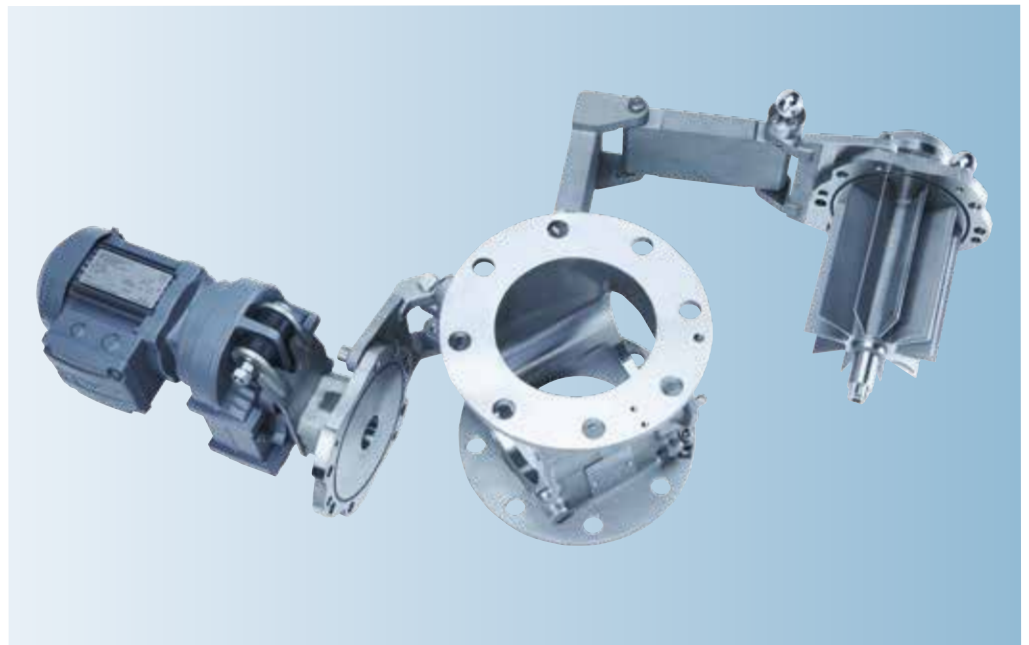

EHDG UND USDA KONFORME UND ZERTIFIZIERTE AUSFÜHRUNGEN IM LIEFERPROGRAMM

Coperion ist aktives Mitglied der European Engineering & Design Group. Neueste Entwicklungen und Richtlinien fließen somit unmittelbar in die Entwicklung aller Komponenten mit ein.

Die USDA (United States Department of Agriculture) Dairy Grading Branch zertifiziert Komponenten gemäß strengen Richtlinien hinsichtlich hygienegerechter und reinigungsfreundlicher Gestaltung.



PERFEKT FÖRDERN UND AUSTRAGEN: COPERION ZELLENRADSCHLEUSEN

DURCHBLASSCHLEUSE

ZXD FÜR PULVER

- › optimale Kammerentleerung mit speziell gestaltetem Durchblaskanal, ideal für schlecht fließende Produkte
- › besonders großer Einlauf für hohe Durchsätze
- › Einsatz ohne Leckgassammler möglich



AUSTRAGS- UND FÖRDERSCHLEUSE

ZRD FÜR PULVER

- › glatte Oberflächen
- › außenliegende Lager, gasgespült
- › mit Förderschuh für pneumatische Förderungen bis +1,5 bar



AUSTRAGS- UND FÖRDERSCHLEUSE

ZVD FÜR PULVER UND KÖRNIGE PRODUKTE

- › produktschonende Einlaufgeometrie
- › Anfahren aus stehender Produktsäule
- › integrierte Leckgasabführung



- › Materialien verfügbar in: Edelstahl, Aluminium, Grauguss, Grauguss verchromt, Grauguss vernickelt
- › Option: Oberflächen mit Verschleißschutz oder teflonbeschichtet
- › Baureihe Hygienic: polierte Oberflächen ($R_a \leq 0,8 \mu\text{m}$)
- › Alle Schleusen für pneumatische Förderung bis 1,5 bar (g) einsetzbar

OPTIONEN:

SCHNELLREINIGUNG

- Rasche und unkomplizierte Reinigung:
- › Zellenrad mit Kupplung
- › Schwenkausziehvorrichtung Full-Access-System FXS-1
- › abziehbares Zellenrad
- › wegklappbarer Antriebsseitendeckel FXS-2
- › Reinigungsdeckel

ZERTIFIZIERTE ZELLENRADSCHLEUSEN SPEZIELL FÜR CLEANING IN PLACE

- › ideal bei höchsten Anforderungen an Hygiene und Produktreinheit
- › für komplett vollautomatische Nassreinigung ohne Schleusendemontage
- › für häufige Reinigung – spart Zeit und Kosten
- › EHEDG-zertifiziert (EL Class I)

ZUBEHÖR

- › angeschrägte Zellenradstege
- › Zellenrad mit Messern für anbackende Produkte
- › abgekammertes Zellenradvolumen
- › verschleißgeschützte Ausführungen
- › RotorCheck: elektronische Kontaktüberwachung von Zellenrad und Gehäuse

ATEX-ZERTIFIZIERTE AUSFÜHRUNGEN

- › innen: Zone 0/20 (II1GD), außen: Zone 1/21 (II2GD) oder Zone 2/22 (II3GD)
- › ATEX-Schutzsystem: druckstoßfest bis +10 bar und zünddurchschlagsicher St1 und St2

› SCHNELLREINIGUNG

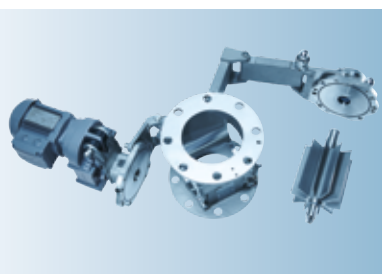

› CLEANING IN PLACE

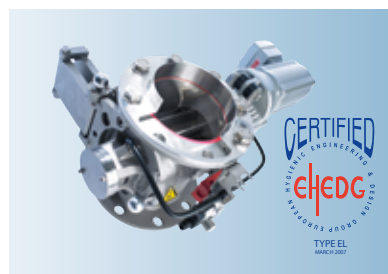

› ZUBEHÖR

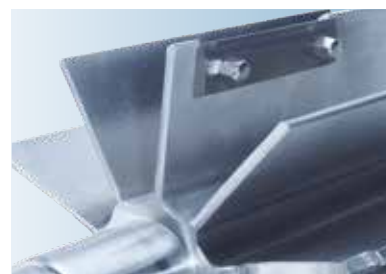

› ATEX

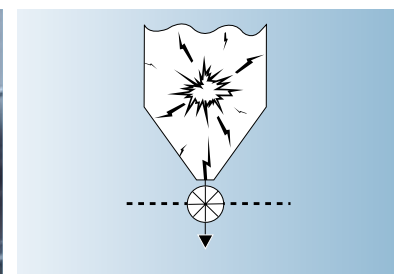

PRODUKTSTRÖMEN DIE RICHTUNG WEISEN: COPERION SCHÜTTGUTWEICHEN

ZWEI-WEGE-WEICHE WZK

- › produktberührte Teile Edelstahl, Gehäuse Aluminium
- › DN 50 bis DN 265
- › Für pneumatische Förderungen bis +5 bar
- › glatte, leicht zu reinigende Oberflächen



ZWEI-WEGE-WEICHE WYK

- › komplett in Edelstahl
- › DN 65 bis DN 125
- › für pneumatische Förderungen bis +5 bar
- › auch als WYK-CIP für Cleaning in Place erhältlich!

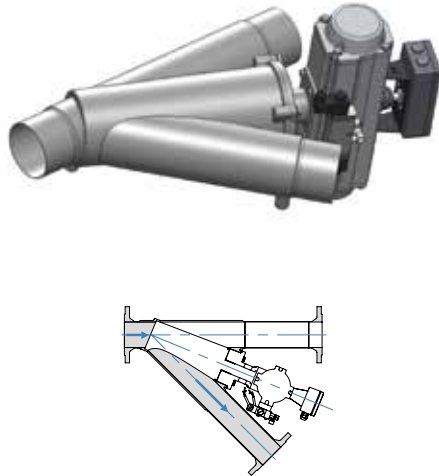

ZWEI-WEGE-WEICHE WHK

- › komplett in Edelstahl
- › DN 150 bis DN 350
- › für Falleitungen oder pneumatische Förderungen bis +3 bar



SCHNELLREINIGUNG ALS STANDARD:

In wenigen Schritten lässt sich der Deckel öffnen und das Drehteil herausnehmen. So gehen Reinigung und Inspektion leicht von der Hand.

OPTIONAL: CIP-ZERTIFIZIERTE WEICHE WYK

- › für höchste Anforderungen an Hygiene und Produktreinheit
- › CIP Design und CIP Antrieb ermöglichen eine vollautomatische Nassreinigung, ohne die Weiche zu demontieren
- › zertifiziert für CIP von der EHEDG (EL Class I)

PRODUKTQUALITÄT PRÜFEN: PROBENEHMER PN 80

- › ermöglicht die regelmäßige Entnahme von Produktproben aus dem Silokonus oder Fallrohr
- › Werkstoff Aluminium oder Edelstahl
- › Option: Schnellreinigung

PRODUKTRÄUME ABSPERREN: FLACHSCHIEBER FUS

- › Basis-Absperrschieber für Silos und Behälter
- › DN 100 bis DN 600
- › Werkstoff Edelstahl

› WYK-CIP (ZERLEGT)

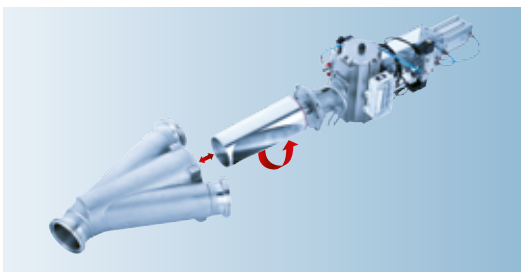

› PROBENEHMER

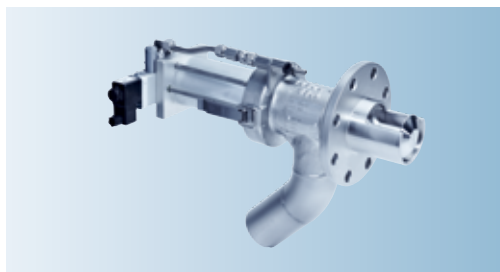

› FLACHSCHIEBER



Coperion GmbH

Compounding & Extrusion
Theodorstraße 10
70469 Stuttgart, Deutschland
Tel.: +49 (0) 711 897-0
Fax: +49 (0) 711 897-3999
info.cc-ce@coperion.com

Coperion GmbH

Materials Handling
Niederbieger Straße 9
88250 Weingarten, Deutschland
Tel.: +49 (0) 751 408-0
Fax: +49 (0) 751 408-200
info.cc-mh@coperion.com

Coperion GmbH

Service
Theodorstraße 10
70469 Stuttgart, Deutschland
Tel.: +49 (0) 711 897-0
Fax: +49 (0) 711 897-3999
info.cc-se@coperion.com

info@coperion.com
www.coperion.com

> Europa

Belgien, Luxemburg, Niederlande
Coperion N.V.
Industrieweg 2, 2845 Niel, Belgien
Tel.: +32 3 870-5100
Fax: +32 3 877-0710

Deutschland
Coperion GmbH
Niederlassung Deutschland West
Industriestraße 71a
50389 Wesseling, Deutschland
Tel.: +49 (0) 2232 20700-10
Fax: +49 (0) 2232 20700-11

Coperion Pelletizing Technology GmbH
Heinrich-Krumm-Straße 6
63073 Offenbach, Deutschland
Tel.: +49 (0) 69 9895238-0
Fax: +49 (0) 69 9895238-25

Coperion K-Tron Deutschland GmbH
Im Steinigen Graben 10
63571 Gelnhausen, Deutschland
Tel.: +49 (0) 6051 9626-0
Fax: +49 (0) 6051 9626-44

Frankreich
Coperion Sarl
20 chemin Louis Chirpaz
Bâtiment C
69130 Ecully, Frankreich
Tel.: +33 469 848190
Fax: +33 469 848199

Großbritannien
Coperion Ltd.
Unit 4, Acorn Business Park
Heaton Lane
Stockport, SK4 1AS
Großbritannien
Tel.: +44 161 209 4810
Fax: +44 161 474 0292

Italien
Coperion S.r.l.
Via Calvino 32
44100 Ferrara, Italien
Tel.: +39 0532 7799-11
Fax: +39 0532 7799-80

Coperion S.r.l.
Milan Office
Via XXV Aprile, 49
20091 Bresso (MI), Italien
Tel.: +39 02 241049-01
Fax: +39 02 241049-22

Russische Föderation, GUS-Staaten
OOO Coperion
Proezd Serebryakova 14, Bld. 15, Office 219
129343 Moskau, Russische Föderation
Tel.: +7 499 2584206
Fax: +7 499 2584206

Schweden, Dänemark, Finnland, Norwegen
Coperion AB
Linnégatan 81
SE-114 60 Stockholm, Schweden
Tel.: +46 8 608-1818

Schweiz
Coperion K-Tron (Schweiz) GmbH
Lenzhardweg 43/45
5702 Niederlenz, Schweiz
Tel.: +41 62 8857171
Fax: +41 62 8857180

Spanien, Portugal
Coperion, S.L.
Balmaes, 73, pral.
08007 Barcelona, Spanien
Tel.: +34 93 45173-37
Fax: +34 93 45175-32

> Asien

China
Coperion (Nanjing) Machinery Co. Ltd.
No. 59, West Tianyuan Road
Jiangning District
Nanjing, 211100, VR China
Tel.: +86 25 5278-6288
Fax: +86 25 5261-1188

Coperion International Trading (Shanghai) Co. Ltd.
Coperion Machinery & Systems (Shanghai) Co. Ltd.
Bldg. A2, 6000 Shenzhuan Road
Dongjing Town, Songjiang District
Shanghai 201619, VR China
Tel.: +86 21 67679505
Fax: +86 21 67679108

Indien
Coperion Ideal Pvt. Ltd.
Ideal House, A-35, Sector 64
201307 Noida (U.P.), Indien
Tel.: +91 120 4299333
Fax: +91 120 4308583

Japan
Coperion K.K.
Kotobuki-Bldg.-9F
3-18, Kanda-Nishikicho, Chiyoda-Ku
Tokio 101-0054, Japan
Tel.: +81 3 5217-1050
Fax: +81 3 5217-1055

Saudi-Arabien
Coperion Middle East Co. Ltd.
P. O. Box 821
Jubail - 31951, Saudi-Arabien
Tel.: +966 (03) 341 1368
Fax: +966 (03) 341 1052

Singapur
Coperion Pte. Ltd.
8 Jurong Town Hall Road
#28-01/02/03 The JTC Summit
Singapur 609434
Tel.: +65 641 88-200
Fax: +65 641 88-203

Taiwan
Coperion (Nanjing) Machinery Co. Ltd.
Taiwan Branch Office
5F, No. 43, Alley 115
Chung San North Road Sec. 2
Taipeh, Taiwan
Tel.: +886 2 2521 3580
Fax: +886 2 2521 1604

> Amerika

Südamerika
Coperion Ltda.
R. Aminos, 1000
RBCA - Royal Business Center
Anhanguera, Módulo 4
Parque Industrial Anhanguera
06276-032 Osasco - SP
Brasilien
Tel.: +55 11 3874-2740
Fax: +55 11 3874-2757

USA, Kanada, Mexiko, NAFTA
Coperion Corporation
663 East Crescent Avenue
Ramsey, NJ 07446, USA
Tel.: +1 201 327-6300
Fax: +1 201 825-6494

Coperion Corporation
Wytheville Office
285 Stafford Umberger Drive
P.O. Drawer 775
Wytheville, VA 24382, USA
Tel.: +1 276 228-7717
Fax: +1 276 228-7682

Coperion Corporation
Houston Office
7900 North Sam Houston Pkwy, West
Suite 202
Houston, TX 77064, USA
Tel.: +1 281 449-9944
Fax: +1 281 449-4599

Coperion K-Tron Pitman, Inc.
590 Woodbury Glassboro Road
Sewell, NJ 08080, USA
Tel.: +1 856 589-0500
Fax: +1 856 256-3281

Coperion K-Tron Salina, Inc.
606 North Front Street
Salina, KS 67402, USA
Tel.: +1 785 825-1611
Fax: +1 785 825-8759

Weitere Informationen zum
weltweiten Coperion Netzwerk
unter www.coperion.com